

# IslaDrive

## AUTO VERHUUR

### Gegevens autoverhuurder

Na(a)m(en): René van der Laar/ Isolde van Mil

Adres: Kaya Batuela 30, Grote Berg

Telefoon: +31 624852709

### Gegevens voertuig

Merk: .....

Type: .....

Kenteken: .....

Kleur: .....

Brandstof: **Benzine Super**

Optioneel: **(S)ADC 24/7 Service Road Service**

### Huurperiode en voorwaarden

Huurperiode van (datum): .....

tot (datum): .....

Verlengd tot: .....

Huurprijs (excl. brandstof, incl. OB): NAF...../ €.....

Betalingswijze: Bank  Contant

Naam bank: .....

Rekeningnummer (IBAN): .....

Borg: (NAF 0) € 0  (NAF 500) € 250  (NAF 1000) € 500

Eigen risico per schadegeval: (NAF 1500) €750,-  /  
(NAF 1000) €500,-

Het eigen risico wordt verminderd tot NAF ...../ €.....

Tegen de volgende premie NAF ...../ €.....

Het voertuig mag enkel gebruikt worden op Curaçao.

Minimale leeftijd bestuurder: 18 jaar  / 21 jaar

Opmerkingen: .....

Vereiste documenten zijn overhandigd (verzekeringsbewijs,  
keuringskaart, belastingkaart)

Nederlandstalige instructie is overhandigd

### Huurder/ bestuurder 1

Naam: ..... M  V

Adres: .....

Postcode + Plaats: .....

Land: .....

Verblijfsadres op Curaçao: .....

.....

Telefoon: .....Telefoon thuisblijver: .....

Geboortedatum: .....

Geboorteplaats: .....

Rijbewijs kopie:

### Huurder/ bestuurder 2

Naam: .....M  V

Adres: .....

Postcode + Plaats: .....

Land: .....

Verblijfsadres op Curaçao: .....

.....

Telefoon: .....Telefoon thuisblijver: .....

Geboortedatum: .....

Geboorteplaats: .....

Rijbewijs kopie:



# IslaDrive

## AUTO VERHUUR

**UITGIFTE/ CHECK-OUT**

X = Deuk  
0 = Pit  
- = Kras

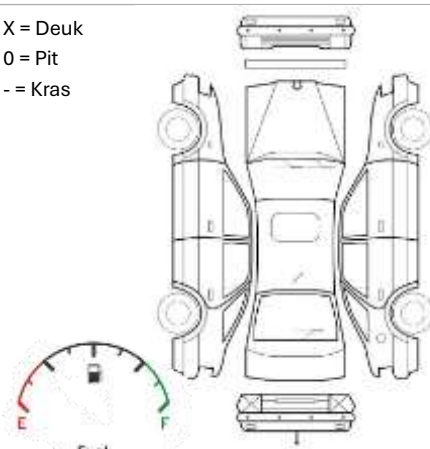

Fuel

Het voertuig is zonder schade uitgegeven

### ACCESSOIRES

- |   |                          |
|---|--------------------------|
| <input type="checkbox"/> Schoon           | <input type="checkbox"/> |
| <input type="checkbox"/> Autopapieren     | <input type="checkbox"/> |
| <input type="checkbox"/> Radio/CD frontje | <input type="checkbox"/> |
| <input type="checkbox"/> Navigatie CD/DVD | <input type="checkbox"/> |
| <input type="checkbox"/> Hoedenplank      | <input type="checkbox"/> |
| <input type="checkbox"/> Antenne          | <input type="checkbox"/> |
| <input type="checkbox"/> Stuurslot        | <input type="checkbox"/> |
| <input type="checkbox"/> Krik/gereedschap | <input type="checkbox"/> |
| <input type="checkbox"/> Wieloppen/velgen | <input type="checkbox"/> |
| <input type="checkbox"/> Reserveband      | <input type="checkbox"/> |
| <input type="checkbox"/> Zomerbanden      | <input type="checkbox"/> |
| <input type="checkbox"/> Winterbanden     | <input type="checkbox"/> |
| <input type="checkbox"/> Kinderstoel      | <input type="checkbox"/> |

**INNAME/ CHECK-IN**

X = Deuk  
0 = Pit  
- = Kras

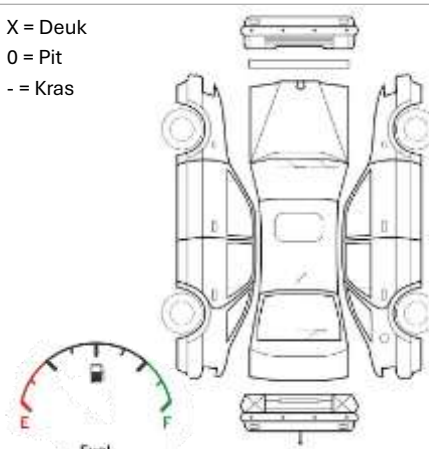

Fuel

Het voertuig is zonder schade ingenomen

SCHADE: JA  / NEE

Datum:...../...../..... Tijd:.....

Huurder verklaart akkoord te gaan met de algemene voorwaarden van René van der Laar en Isolde van Mil. Huurder verklaart tevens akkoord te gaan met alle condities vermeld op de overeenkomst en een exemplaar van deze overeenkomst, en ook de auto zoals hierboven omschreven, te hebben ontvangen. Verhuurder(s) verklaart/verklaren dat de auto op het moment van aanvang van de huurperiode in deugdelijke staat verkeert. Zowel huurder als de in het contract genoemde bestuurders zijn hoofdelijk aansprakelijk voor het nakomen van alle verplichtingen die uit dit contract voortvloeien. De tankstand van het voertuig wordt bepaald bij uitgifte van het voertuig en dient gelijk te zijn bij inname van het voertuig. Wanneer het voertuig niet met gelijke tankstand wordt ingeleverd, is een boete van NAF 50 (€25) van kracht, vermeerderd met de kosten van de brandstof tot aan de gelijke tankstand bij uitgifte.

**Als u niet in de gelegenheid bent geweest dit formulier te ondertekenen en u een opmerking heeft over de staat van de auto, dient u dit binnen 2 uur na ontvangst van de auto te melden aan onze vestiging.**

Naam huurder/bestuurder:.....

Handtekening huurder/bestuurder: .....

Naam verhuurder: .....

Handtekening verhuurder: .....



# Algemene Voorwaarden Autoverhuur

## Artikel 1 – Toepasselijkheid en bestuurders

Op alle huurovereenkomsten zijn deze Algemene Voorwaarden van René van der Laar en Isolde van Mil van toepassing. De huurder verklaart door ondertekening van de huurovereenkomst akkoord te gaan met deze algemene voorwaarden. Uitsluitend personen die in de huurovereenkomst als huurder en/of (mede)bestuurder zijn vermeld, mogen het voertuig besturen. Het besturen van het voertuig door niet genoemde personen is verboden en strafbaar. De huurder dient minimaal 18 jaar oud te zijn en in het bezit te zijn van een geldig rijbewijs categorie B zonder beperkingen. Als op de voorzijde van de overeenkomst een minimale leeftijd van 21 jaar is vermeld, geldt deze hogere minimumleeftijd. Bij het aangaan van de huurovereenkomst is legitimatie verplicht door middel van een geldig rijbewijs en paspoort. Het is de huurder niet toegestaan het voertuig ter beschikking te stellen aan personen die niet als huurder of bestuurder in de overeenkomst zijn vermeld. De huurder is gedurende de huurperiode volledig aansprakelijk voor het handelen en nalaten van personen die met zijn of haar toestemming het voertuig besturen of gebruiken.

## Artikel 2 – Reservering, huurperiode en annulering

De huurperiode zoals vastgelegd bij de definitieve reservering is bindend voor beide partijen. Een reservering is definitief zodra de verhuurder(s) de aanbetaling en/of eerste huurtermijn heeft ontvangen. De huurovereenkomst wordt aangegaan voor de overeengekomen periode en het vastgestelde tarief. De verhuurder(s) behoudt(en) zich het recht voor een huurder zonder opgave van redenen te weigeren. Bij annulering door de huurder is de volledige huursom verschuldigd. De huurder is verplicht de overeengekomen huursom te voldoen, ongeacht of het voertuig later wordt opgehaald of eerder wordt ingeleverd. Bij het retourneren van het voertuig op de luchthaven geldt een maximale inlevertijd van 18:00 uur.

## Artikel 3 – Staat van het voertuig

De huurder wordt geacht het voertuig in goede en deugdelijke staat te hebben ontvangen. De verhuurders René van der Laar/Isolde van Mil, worden geacht het voertuig in goede staat te hebben afgeleverd. De huurder is verplicht het voertuig bij het einde van de huurperiode terug te geven in dezelfde staat als waarin het is ontvangen, inclusief alle sleutels, documenten en toebehoren. Indien het voertuig bij inlevering niet compleet of niet in correcte staat wordt geretourneerd, zijn René van der Laar en/of Isolde van Mil gerechtigd de huur door te berekenen tot het moment dat het voertuig volledig en correct is ingeleverd. De huurder machtigt de verhuurder(s) of een door hem aangewezen persoon om het voertuig te openen en weer in bezit te nemen, ongeacht waar het voertuig zich bevindt.

## Artikel 4 – Betaling

De huurder dient vóór aanvang van de huur de volledige huursom, inclusief borg, te hebben voldaan. Bij lange termijn verhuur dient minimaal de eerste huurtermijn en de borg vooraf te zijn betaald. Als de huurder een betaling niet tijdig verricht, is hij zonder nadere ingebrekestelling in verzuim en is hij een contractuele rente van 10% verschuldigd.

## Artikel 5 – Aansprakelijkheid en boetes

Het huren van een voertuig geschiedt volledig voor eigen risico van de huurder. De huurder is aansprakelijk voor alle schade aan het voertuig, aan derden en aan goederen die tijdens de huurperiode ontstaat. De huurder vrijwaart de verhuurder(s), René van der Laar/Isolde van Mil, voor alle boetes, bekeuringen, sancties en overige maatregelen die gedurende de huurperiode aan de verhuurder worden opgelegd wegens gedragingen van de huurder, bestuurder(s) of inzittenden. Alle hieruit voortvloeiende kosten, inclusief administratiekosten van René van der Laar/ Isolde van Mil en/of derden, komen volledig voor rekening van de huurder.

## Artikel 6 – Gebruik van het voertuig

De huurder dient het voertuig te gebruiken zoals een goed huurder betaamt en overeenkomstig de bestemming ervan. Alle gebruikskosten, waaronder brandstof, reiniging en parkeerkosten, zijn voor rekening van de huurder.

Het is verboden het voertuig:

- Te verhuren of in onderhuur te geven;
- Te gebruiken voor races, wedstrijden of off-road rijden;
- Te gebruiken voor commercieel personenvervoer;
- Te gebruiken voor strafbare feiten;
- Te gebruiken voor het vervoer van gevaarlijke of verboden stoffen;
- Te wijzigen of te repareren zonder schriftelijke toestemming van de verhuurder(s).

De huurder dient schade, defecten, ongevallen of vermissing onmiddellijk te melden aan de verhuurder(s). Het voertuig mag niet worden gebruikt als dit kan leiden tot verdere schade of gevaar voor de verkeersveiligheid.

De huurder is verplicht het oliepeil en de bandenspanning op het juiste niveau te houden. De huurder dient zich te allen tijde te houden aan de geldende wet- en regelgeving. Het is verboden het voertuig te besturen onder invloed van alcohol, drugs of medicijnen die de rijvaardigheid kunnen beïnvloeden. Als bij schade blijkt dat hiervan sprake is, wordt de volledige schade op de huurder verhaald.

## Artikel 6a – Schade en uitsluitingen

De huurder is aansprakelijk voor schade aan het voertuig die ontstaat door een aan hem toe te rekenen tekortkoming. Indien schade ontstaat door overtreding van artikel 6, onverantwoord rijgedrag, opzet of grove nalatigheid, wordt de volledige schade op de huurder verhaald. Bij off-road gebruik wordt minimaal €125 aan motorrijtuigkosten in rekening gebracht. De verhuurder of verzekeraar heeft het recht onderzoek te laten verrichten. Bij voldoende bewijs (zoals politie- of getuigenverklaringen) is de huurder volledig aansprakelijk voor alle schade aan derden en het gehuurde.



#### **Artikel 7 – Onderhoud**

De huurder dient gehoor te geven aan een oproep van de verhuurder(s) om het voertuig aan te bieden voorregulier onderhoud. Deze oproep wordt tijdig gedaan. Bij een huurperiode van één maand of korter geldt deze verplichting niet.

#### **Artikel 8 – Verzekering**

De voertuigen van René van der Laar en Isolde van Mil zijn WA- en casco verzekerd met een maximale WA-dekking van NAF 150.000. Per schadegeval geldt een standaard eigen risico van EUR 750/ NAF 1500, tenzij op de voorzijde van de overeenkomst anders is vermeld. Schade boven de maximale WA-dekking komt volledig voor rekening van de huurder. Glasschade, banden, velgen, wieloppoppen en interieurschade zijn uitgesloten van dekking. Schade die niet door de verzekeraar wordt vergoed, wordt volledig op de huurder verhaald.

#### **Artikel 9 – Beveiliging**

De huurder is verplicht het voertuig altijd op slot te zetten bij het parkeren. Schade als gevolg van het niet afsluiten van het voertuig komt volledig voor rekening van de huurder.

#### **Artikel 10 – Diefstal en schadeafhandeling**

De huurder is aansprakelijk voor alle schade als gevolg van diefstal of vermissing. Bij schade dient onmiddellijk melding te worden gemaakt en een schadeformulier te worden ingevuld door Curaçao Road Service (199). Bij het niet naleven van deze verplichtingen vervalt de verzekeringsdekking en wordt de volledige schade op de huurder verhaald.

#### **Artikel 10a – Afkoop eigen risico**

Bij afkoop van het eigen risico blijven de bepalingen van artikel 8 en 10 van kracht. Zonder een correct ingevuld schadeformulier vervalt het recht op afkoop.

#### **Artikel 11 – Pech en vervangend vervoer**

Bij pech buiten schuld van de huurder zorgt René van der Laar/Isolde van Mil voor reparatie binnen 7 werkdagen. Indien reparatie niet mogelijk is, wordt vervangend vervoer aangeboden of restitutie verleend voor niet-genoten huurdagen.

#### **Artikel 12 – Vervroegde inlevering**

Bij vervroegde inlevering blijft de volledige huursom verschuldigd. Er vindt geen restitutie plaats. Bij te late inlevering worden extra uren naar rato doorberekend.

#### **Artikel 13 – Annulering door verhuurder**

René van der Laar en Isolde van Mil behouden zich het recht voor de huurovereenkomst kosteloos te annuleren bij bijzondere omstandigheden, waaronder weersomstandigheden of veiligheidsrisico's.

#### **Artikel 14 – Borg**

Bij aanvang van de huur wordt een borg van EUR 500/ NAF 1000 voldaan, tenzij anders overeengekomen. De borg wordt na afloop terugbetaald, mits geen schade is ontstaan.

#### **Artikel 15 – Schoonmaak**

De huurder dient het voertuig schoon te retourneren. Bij lange termijn verhuur dient het voertuig maandelijks te worden gewassen. Bij niet-naleving wordt EUR 75/ NAF 150 in rekening gebracht.

#### **Artikel 16 – Toepasselijk recht**

Op deze overeenkomst is het recht van Curaçao van toepassing. Geschillen worden uitsluitend voorgelegd aan de bevoegde rechter te Curaçao.

Naam huurder/bestuurder:.....

Handtekening huurder/bestuurder: .....

Naam verhuurder: .....

Handtekening verhuurder: .....

